



# HD 1400 Evolution

**Robuste et fiable comme l'exige la tradition CORGHI.  
Irremplaçable pour les professionnels du secteur.**

*Robust und zuverlässig wie es die CORGHI Tradition verlangt.  
Unverzichtbar für die Spezialisten der Branche.*



Version radio - Funkversion



## MONTE-DÉMONTE PNEUS TOTALEMENT AUTOMATIQUE.

Il est en mesure d'opérer sur n'importe quel type de roue.

Il peut gérer une largeur de roue de 1 470 mm maximum et un poids maximal de roue de 1 900 kg.

## VOLLAUTOMATISCHE UNIVERSELLE REIFENMONTIERMASCHINE

Für jeden Radtyp geeignet.

Ausgelegt für eine Radbreite bis zu 1470 mm und ein maximales Radgewicht von 1900 kg.

C'est le premier et le **seul monte-démonte pneus au monde à être équipé d'un moteur hydraulique** pour actionner le réducteur de l'autocentreur. Ce dispositif est en mesure d'appliquer toujours le **couple maximal** à n'importe quel régime. Le choix **entre 3 vitesses** permet à l'opérateur de travailler toujours de manière appropriée en fonction de la dimension de la roue. On peut aussi **régler le nombre de tours** pour obtenir la très petite vitesse, nécessaire pour sculpter le pneu.

*Die weltweit einzige Reifenmontiermaschine deren selbstzentrierende Spannvorrichtung über einen Hydromotor gedreht wird. Diese besondere Vorrichtung ist in der Lage bei jeder Drehzahl stets das maximale Drehmoment abzugeben.*

*Dank der drei verschiedenen Geschwindigkeiten kann der Bediener stets die der Radgröße angemessene Arbeitsgeschwindigkeit verwenden. Die für die Profilierung der Reifen erforderliche langsamste Geschwindigkeit kann mit einem Feinregler eingestellt werden.*



**NOUVEAU KIT RADIO 2,4 GHz**  
NEUES FUNKÜBERTRAGUNGSSET 2.4 GHz

Version radio - Funkversion

Le **fonctionnement** du HD1400 est **totalemt hydraulique**. La force hydraulique offre des performances de haut niveau. L'unité hydraulique est située sur la machine afin d'en réduire le gabarit. Le HD1400 dispose de la fonction **START & STOP**, qui assure une **économie d'énergie importante** pendant les périodes d'inactivité de la machine.

*Die HD1400 wird vollhydraulisch betrieben. Die Kraft der Hydraulik bewirkt eine Performance auf höchstem Niveau. Die Hydraulikeinheit ist direkt an der Maschine montiert, um Platz zu sparen.*

*Die HD1400 ist mit der **START & STOP** - Funktion ausgestattet, die eine **beachtliche Energieeinsparung** in den Zeiten bewirkt, in denen die Maschine nicht arbeitet.*



Corghi, créateur et leader mondial des monte-démonte pneus, garanti avec le HD1400, des niveaux de **performances, fiabilité et sécurité** jamais atteints auparavant. **Le HD1400 est l'outil parfait pour tous les professionnels du secteur** ayant l'exigence de machines pour un usage intensif. Le HD1400 est un monte-démonte pneus **totalemt automatique**, parfait pour monter et démonter tous les types de roues, des poids lourds, des engins agricoles et de terrassement en passant par les engins de déforestation.

*Corghi, Erfinder und weltweit führender Hersteller von Reifenmontiermaschinen bietet mit dem Modell HD1400 eine Maschine mit einer **Leistungsstärke, Zuverlässigkeit und Sicherheit** auf einem nie zuvor erreichten Niveau. **Für alle Spezialisten der Branche**, die Geräte für den intensiven Einsatz suchen, ist die HD1400 die ideale Maschine. Die HD1400 ist eine **vollautomatische** Reifenmontiermaschine für die Demontage und Montage von Reifen jeder Art, vom LKW über Landmaschinen, bis zu Abholzungs- und Erdbewegungsmaschinen.*

## MOUVEMENT SYNCHRONISE - SIMULTANE BEWEGUNG

Le bras porte-outils est entièrement automatisé. Son levage et sa rotation sont gérés hydrauliquement, son mouvement est synchronisé et opposé à celui du chariot porte-mandrin, pour une vitesse de travail accrue.

Der Montagearm bewegt sich vollautomatisch. Die Hub- und Drehbewegungen werden hydraulisch gesteuert. Zur Erhöhung der Arbeitsgeschwindigkeit erfolgt die Bewegung synchron mit und gegenläufig zu der des Wagens der Spannvorrichtung.

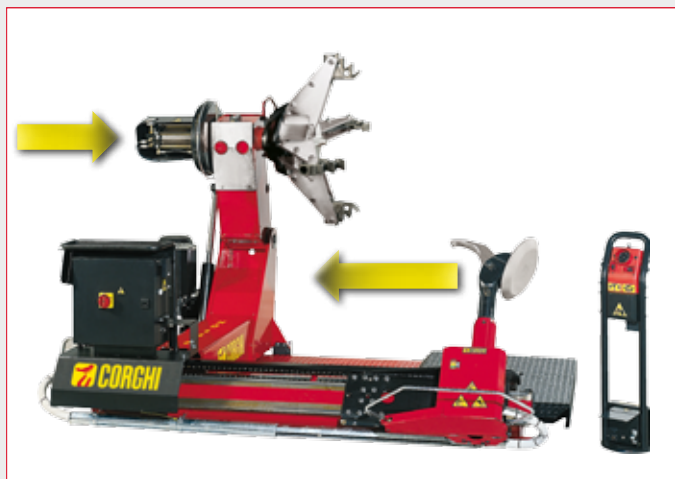

## NOUVEAU KIT RADIO 2,4 GHz

### NEUES FUNKÜBERTRAGUNGSSET 2.4 GHz

Une autre nouveauté du HD1400 Evolution, est l'introduction du révolutionnaire KIT RADIO 2,4 GHz. Corghi fait appel aux technologies avant-gardistes en matière de communication à distance afin d'obtenir un niveau de qualité et de sécurité toujours meilleur. Le kit radio doit être posé sur le pupitre de commande, qui est depuis toujours ergonomique et fonctionnel.

Eine weitere große Neuheit der HD1400 Evolution ist die Einführung des top aktuellen Zubehörs FUNKÜBERTRAGUNGSSET 2.4 GHz. Corghi verwendet modernste Funkübertragungstechnik, um ein immer höheres Qualitäts- und Sicherheitsniveau zu gewährleisten. Das Funkübertragungsset wird auf der Steuerkonsole installiert. Diese ist wie immer äußerst ergonomisch und funktionell.



accessoire en option - Zubehör auf anfrage

## POIDS MAXIMUM DE LA ROUE : 1 900 KG RADGEWICHT BIS ZU 1900 KG

La recherche continue de Corghi a abouti à l'utilisation des matériaux les plus modernes afin de relever le seuil de poids maximal de la roue jusqu'à 1 900 kg.



# 1900 kg

Dank der kontinuierlichen technologischen Entwicklung konnte Corghi die modernsten Materialien nutzen, um das maximale Radgewicht auf bis zu 1900 kg zu erhöhen.

## DETALONNEUR

### ABDRÜCKER

Le porte-outil dispose d'un disque détalonneur monté sur des douilles auto-lubrifiées, qui assure longévité et glissement. La forme particulière du disque et son inclinaison ont été spécialement étudiées pour assurer une pénétration optimale entre le bord de la jante et le talon du pneu. De plus, le profil externe évite d'endommager le flanc du pneu. La rotation des outils est actionnée automatiquement.

Der Werkzeugsupport verfügt über eine auf selbstschmierenden Buchsen gelagerte Abdrückscheibe, die den Leichtlauf und folglich eine lange Lebensdauer garantieren. Die besondere Form der Scheibe und ihre neue geneigte Arbeitsstellung gewährleisten die optimale Eindringung zwischen Felgenhorn und Reifenwulst. Außerdem verhindert das Außenprofil Beschädigungen und ein Verkanten an den Reifenflanken. Die Drehung der Werkzeuge wird automatisch gesteuert.



phase de détalonnage du pneu  
Abdruckphase

phase de démontage du pneu  
Demontagephase

## NOUVEAU AUTOCENTREUR 58"

### NEUE SELBSTZENTRIERENDES SPANNVORRICHTUNG 58"

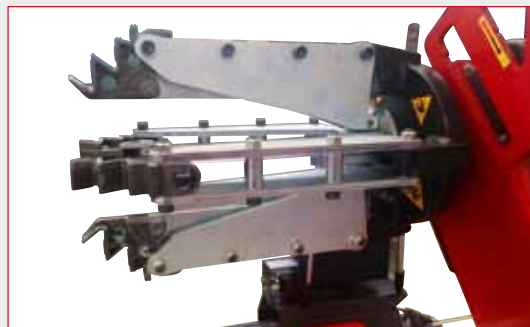

Le nouveau autocentreur, en plus de pouvoir bloquer des roues jusqu'à 58", est désormais plus long de 120 mm. Cette amélioration répond aux exigences des pneus modernes, qui sont toujours plus larges. Sans rallonges, l'autocentreur est en mesure de bloquer des roues sans bride centrale jusqu'à 38", et avec les rallonges, jusqu'à 58".

Die neue selbstzentrierende Spannvorrichtung kann nicht nur Räder bis zu 58" festspannen, ihre große Neuheit besteht darin, dass sie um 120 mm länger ist. Damit entspricht sie den Anforderungen modernster Reifen, die immer breiter werden. Ohne Verlängerungen kann die Spannvorrichtung Räder ohne mittleren Flansch bis zu 38", mit den Verlängerungen bis zu 58" festspannen.

## DONNEES TECHNIQUES - TECHNICAL DATA

Largeur max. roue	Max. Radbreite	1 470 mm
Diamètre max. roue	Max. Raddurchmesser	2 500 mm
Capacité de l'étai	Arbeitsbereich des Spanntisches	14" ÷ 58"
Ø min. trou central roue	Mind. Ø Radnabenöffnung	110 mm
Moteur unité hydraulique	Motor Hydraulikaggregat	3ph - 4,8 kW
Motoréducteur à 3 vitesses	Getriebemotor mit drei Geschwindigkeiten	hydraulique - hydraulisch
Couple max.	Max. geliefertes Drehmoment	5 000 Nm
Force du détalonneur	Abdrückkraft	30 000 N
poids levable roue	Anhebbares Radgewicht	1 900 kg
Portée vérin levée roue	Kapazität Hubzylinder Rad	2 500 kg
Voltage	Spannung	400/230 V - 3 ph - 50/60 Hz
Poids machine	Maschinengewicht	1 160 kg

## EQUIPEMENT DE SERIE / AUSSTATTUNG



## ACCESSOIRES CONSEILLES EMPFOHLENES ZUBEHÖR

### A 8-12120005 / 8-12120006 (120 V input)

Kit commandes à distance  
Funkübertragungsset



### B Adaptateur pour le blocage des jantes en alliage Adapter zum Einspannen von Leichtmetallfelgen

8-12100007 Ø 161 mm 8-12300001 Ø 220 mm  
8-12100005 Ø 164 mm 8-12100009 Ø 221 mm  
8-12100006 Ø 176 mm 8-12100010 Ø 281 mm  
8-12100008 Ø 202 mm

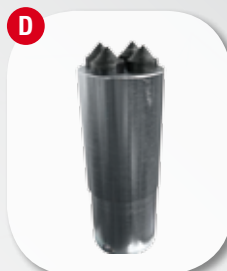

### C 801227195

Pince pour jantes en alliage  
Felgenzange für Leichtmetallfelgen

### D 8-12100171

P4P Rallonges à 4 pointes pour jantes avec tringle  
P4P Verlängerungen mit 4 Spitzen für Felgen mit Sprengring

### E 0-12100701

DV120 - presse-talon pneumatique  
DV120 - Pneumatischer Wulstniederhalter

### F 8-12100175

Jeu de protecteurs pour jantes en aluminium  
Satz Schutzabdeckungen für Aluminiumfelgen

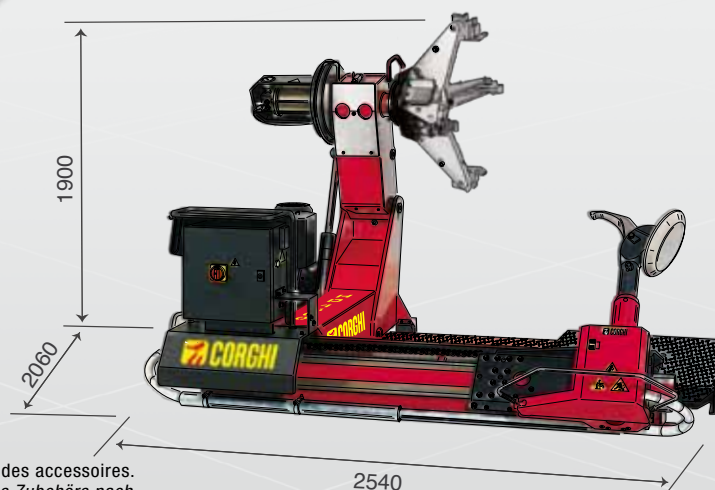

Pour de plus amples informations, consultez le catalogue complet des accessoires.  
Für weitere Informationen schlagen Sie bitte im Gesamtkatalog des Zubehörs nach.



NEXION SPA - ITALY - Società unipersonale soggetta a direzione e coordinamento di Minio srl - A sole shareholder Minio company

www.corgi.com - info@corgi.com



Les photographies, caractéristiques et données techniques n'engagent en rien le fabricant. Elles peuvent subir des modifications sans préavis.  
Die Fotografien, die angegebenen Eigenschaften und die technischen Daten sind nicht verbindlich und können ohne Vorankündigung geändert werden.  
Code DFC0008348 - 01/2019

Afin de respecter la planète en limitant la consommation de papier, nos catalogues sont consultables sur le site [www.corgi.com](http://www.corgi.com). Imprimer de façon responsable permet de préserver l'environnement.  
Um unseren Planeten zu helfen und den Papierverbrauch zu optimieren, sind unsere Kataloge online auf der Webseite [www.corgi.com](http://www.corgi.com) einzusehen. Ein verantwortungsbewusster Absdruck hilft, die Umwelt zu schützen.

