



HD 1400 Evolution

**Robusta y fiable como lo exige la tradición CORGHI.
Insustituible para los especialistas del sector.**

**Resistente e confiável como exigido pela tradição CORGHI.
Insustituível para os especialistas do setor.**



Version radio - Versão de rádio



DESMONTADORA DE NEUMÁTICOS UNIVERSAL TOTALMENTE AUTOMÁTICA

Se puede aplicar en cualquier tipo de rueda.
Funciona en ruedas hasta 1.470 mm de ancho y con un peso máximo de 1.900 kg



DESMONTA PNEUS UNIVERSAL TOTALMENTE AUTOMÁTICO

É capaz de operar em qualquer tipo de roda.
Pode trabalhar com uma largura da roda até 1470 mm e um peso máximo da roda de 1900 kg



La primera y **única desmontadora de neumáticos en el mundo que utiliza un motor hidráulico** para activar el reductor del autocentrante. Este dispositivo especial es capaz de suministrar siempre **el máximo del par** con cualquier número de revoluciones. Las **3 distintas velocidades** permiten que el operador trabaje siempre de manera adecuada según el tamaño de la rueda. También se puede **regular el número de revoluciones** para llegar a obtener una velocidad muy lenta que es necesaria para el dibujo de los neumáticos.

O primeiro e o único desmonta pneus no mundo a utilizar um motor hidráulico para acionar o reductor do autocentrante. Este dispositivo particular é capaz de fornecer sempre o torque máximo para qualquer número de rotações. As 3 velocidades diferentes permitem ao operador sempre trabalhar de uma forma apropriada, dependendo do tamanho da roda. Há também a possibilidade de regular o número de rotações para chegar a obter a velocidade muito lenta, necessária para o padrão de ranhura dos pneus.



Version radio - Versão de rádio

NUEVO KIT RADIO 2.4 GHz
NOVO KIT RÁDIO 2.4 GHz

El **funcionamiento** de la HD1400 es **completamente hidráulico**. Gracias a la fuerza hidráulica, ofrece prestaciones del más alto nivel. La centralita hidráulica está instalada en la máquina para reducir sus dimensiones. La HD1400 está equipada con la función **START & STOP** que permite un **considerable ahorro de energía** cuando la máquina no está funcionando.

*O HD1400 é de funcionamento totalmente hidráulico. Graças à força hidráulica, oferece performance ao mais alto nível. A unidade hidráulica é posicionada na máquina para reduzir suas dimensões. O HD1400 é equipado com a função **START & STOP**, esta permite uma poupança considerável de energia durante as fases de não funcionamento da máquina.*



Corgi, inventor y líder mundial de las desmontadoras de neumáticos, con la HD1400 garantiza **prestaciones, fiabilidad y seguridad** insuperables. **Dedicado a todos los especialistas del sector** que buscan equipos para uso intensivo: la HD1400 es el instrumento ideal. La HD1400 es una desmontadora de neumáticos **completamente automática**, adecuada para montar y desmontar todo tipo de ruedas, desde el camión hasta las máquinas para agricultura, deforestación y movimiento de tierra.

*Corgi, inventor e líder mundial dos desmonta pneus, garante com o HD1400, **desempenho, confiabilidade e segurança** a níveis sem precedência. **Dedicado a todos os especialistas do setor** que estão à procura de equipamentos para uso intensivo, o HD1400 é a ferramenta ideal. O HD1400 é um desmonta pneus **totalmente automático**, adequado para montar e desmontar todos os tipos de rodas, desde o caminhão à agricultura, desmatamento e terraplanagem.*

MOVIMIENTO SIMULTÁNEO - MOVIMENTO SIMULTÂNEO

El brazo portaherramientas es completamente automático.

La elevación y la rotación tienen gestión hidráulica. También cuenta con un movimiento sincronizado y opuesto al del carro portamandril para alcanzar una velocidad de funcionamiento mayor.

O braço porta-ferramentas é completamente automático.

A elevação e rotação são por gestão hidráulica. Possui também o movimento sincronizado e oposto ao do carro porta-mandril para uma velocidade de funcionamento maior.

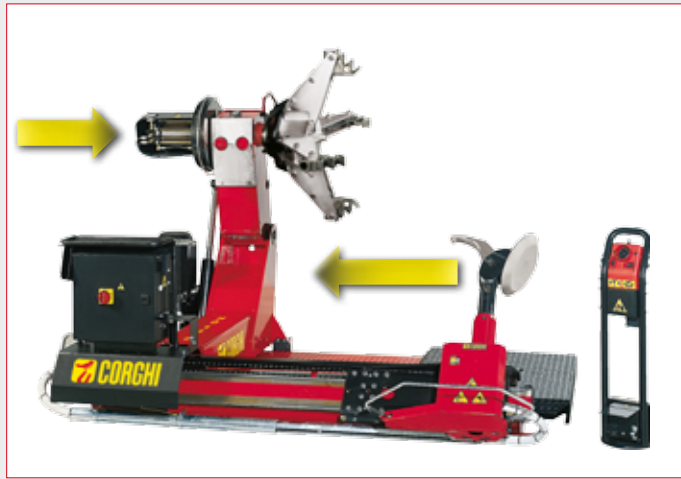

NUEVO KIT RADIO 2.4 GHz

NOVO KIT RÁDIO 2.4 GHz

Otra gran novedad de la HD1400 Evolution es la introducción del nuevísimo accesorio KIT RADIO 2.4 GHz. Corghi utiliza las últimas tecnologías en materia de comunicación vía radio para asegurar un nivel de calidad y seguridad aún mayor. El kit radio debe instalarse en la consola de mandos. Esta es, desde siempre, de gran impacto ergonómico y funcional.

Outra grande novidade do HD1400 Evolution, é a introdução do mais novo acessório KIT RÁDIO 2.4 GHz. Corghi utiliza as mais modernas tecnologias em termos de comunicação de rádio, a fim de garantir um nível de qualidade e de segurança cada vez mais elevado. O kit de rádio deve ser instalado no console de controle. Este tem sido sempre de grande impacto ergonômico e funcional.



accesorio bajo pedido - acessório a pedido

PESO DE LA RUEDA HASTA 1.900 kg

PESO DA RODA ATÉ 1900 KG

El continuo desarrollo tecnológico de Corghi ha permitido utilizar los materiales más modernos para elevar el límite del peso máximo de la rueda hasta 1.900 kg



1.900 kg

O desenvolvimento tecnológico contínuo de Corghi permitiu aproveitar os materiais mais modernos para aumentar o limite de peso máximo da roda até 1900 kg

DESTALONADOR

DESCOLADOR

El soporte de la herramienta posee un disco destalonador montado en casquillos autolubricantes que aseguran su durabilidad y fluidez de movimiento. El diseño particular del disco y su inclinación de trabajo han sido desarrollados específicamente para permitir una óptima penetración entre el borde de la llanta y el talón del neumático. Además, el perfil exterior evita daños o bloqueos en el flanco del neumático. La rotación de las herramientas se controla automáticamente.

O suporte da ferramenta está equipado com um disco descolador montado nas buchas autolubrificantes que asseguram durabilidade e deslizamento. O desenho particular do disco e sua inclinação de trabalho foram projetados especificamente para permitir a penetração ideal entre a borda da jante e do talão do pneu. Além disso, o perfil externo impede danos ou encravamentos no lado do pneu.

A rotação das ferramentas é comandada automaticamente.



fase de destalonadura del neumático
fase de descolagem do pneu

fase de desmontaje del neumático
fase de desmontagem do pneu

NUEVO AUTOCENTRANTE 58"

NOVO AUTOCENTRANTE 58"



El nuevo autocentrante, además de tener la capacidad de bloquear las ruedas de hasta 58", presenta la gran novedad de que su longitud es superior a 120 mm. Esta nueva integración cumple con los requisitos de los neumáticos más modernos, cada vez más anchos. Sin alargadores, el autocentrante puede bloquear ruedas sin brida central hasta 38", mientras que con alargadores puede bloquear ruedas hasta 58".

O novo autocentrante, além de ter a capacidade de bloquear rodas até 58", tem a grande novidade de ultrapassar 120 mm. Esta nova integração satisfaz os requisitos dos pneus mais modernos, cada vez maiores. Sem extensões o autocentrante pode bloquear rodas sem flange central até 38", com as extensões até 58".

DATOS TÉCNICOS - DADOS TÉCNICOS

Anchura máx. rueda	Largura máx. roda	1.470 mm
Diámetro máx. rueda	Diâmetro máx. roda	2.500 mm
Capacidad de la mordaza	Capacidade do torno	14" ÷ 58"
Ø mínimo del orificio central de la rueda	Ø mínimo do furo central da roda	110 mm
Motor centralita hidráulica	Motor e central hidráulica	3ph - 4,8 kW
Motorreductor de tres velocidades	Motorreductor de três velocidades	hidráulico - hidráulico
Par máx. suministrado	Binário máx. debitado	5.000 Nm
Fuerza del destalonador	Força do descolador	30.000 N
Peso de rueda que puede levantar	Peso da roda elevável	1.900 kg
Capacidad cilindro elevación rueda	Capacidade do cilindro de elevação da roda	2.500 kg
Voltaje	Voltagem	400/230 V- 3 ph- 50/60 Hz
Peso máquina	Peso da máquina	1.160 kg

DOTACIÓN / FORNECIDO



ACCESORIOS RECOMENDADOS

ACESSÓRIOS RECOMENDADOS

A 8-12120005 / 8-12120006 (120 V input)

Kit de mandos vía radio
Kit comandos via rádio



B Adaptador de bloqueo de llantas de aleación

Adaptador de bloqueio para jantes de liga leve

8-12100007 Ø 161 mm 8-12300001 Ø 220 mm
8-12100005 Ø 164 mm 8-12100009 Ø 221 mm
8-12100006 Ø 176 mm 8-12100010 Ø 281 mm
8-12100008 Ø 202 mm

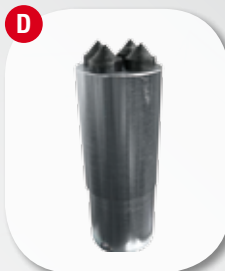

C 801227195

Pinza para llantas de aleación
Pinça para rodas de liga leve

D 8-12100171

P4P Alargadores de cuatro puntas para llantas
con anillo lateral
P4P Extensões de quatro pontas para jantes com aro

E 0-12100701

DV120 - prensatón neumático
DV120 - prensa-talão pneumático

F 8-12100175

Kit protecciones para llantas de aluminio
Kit de proteções para jantes de alumínio

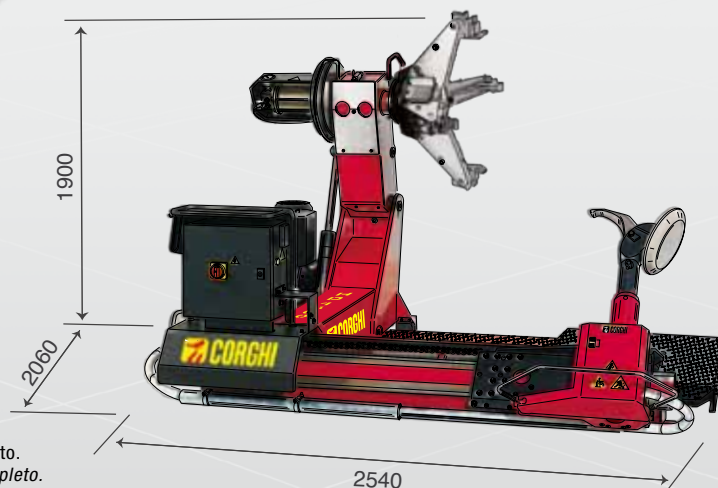

Para más información, consultar el catálogo de accesorios completo.
Para maiores informações, consulte o catálogo de acessórios completo.



NEXION SPA - ITALY - Società unipersonale soggetta a direzione e coordinamento di Minio srl - A sole shareholder Minio company

www.corgchi.com - info@corgchi.com



Las fotografías, las características y los datos técnicos no son vinculantes. La empresa se reserva el derecho de modificaciones en cualquier momento.
As fotografias, as características e os dados técnicos não são vinculantes, podendo ser modificados sem aviso previo.
Code DFC0000835B - 01/2019

Para ayudar al planeta optimizando el consumo de papel, nuestros catálogos se pueden consultar en el sitio www.corgchi.com. Una impresión responsable contribuye a preservar el medio ambiente.
Para ajudar o planeta, otimizando o consumo de papel, os nossos catálogos podem ser consultados no site www.corgchi.com. Uma impressão responsável ajuda a preservar o ambiente.

