



MANUAL - MANUAL

**CONTROL CON UNA MANO
CONTROL COM UMA MAO**



Elevador de tijeras regulable. Para levantar y centrar, sin ningún esfuerzo, ruedas de automóviles, SUV y transporte ligero de hasta 80 Kg de peso.

Elevador de tesoura regulável. Para rodas de veículos de passageiros, SUV (veículos utilitários esportivos) e transporte leve para levantar e centralizar, sem nenhum esforço, rodas pesando até 80 kg.



VENTAJAS - BENEFITS

SIMPLE: la regulación de la altura de la rueda se realiza utilizando la empuñadura para girar la palanca.

ERGONÓMICO: mandos y soportes accesorios estudiados para estar en la posición óptima de trabajo.

SEGURO: elimina completamente los riesgos de accidentes provocados por el levantamiento de cargas pesadas.

CUIDADO DE LA LLANTA: la protección de poliuretano, ubicada al lado de la carretilla, evita dañar la llanta durante las fases de carga y descarga de la rueda.

SIMPLES: o comando para a regulação da altura da roda é efetuada simplesmente por meio da pega, realizando a rotação do pulso.

ERGONÔMICO: comandos e suportes de acessórios estudados para estar na posição ideal de trabalho.

SEGURO: Elimina definitivamente os riscos de lesões devidos à elevação de cargas pesadas.

CUIDADO COM A JANTE: graças a uma proteção de poliuretano, colocada no lado do carro, evita o dano da jante durante as fases de carga e descarga da roda



INFORMACIÓN TÉCNICA - DADOS TÉCNICOS

Capacidad	Capacidade	80 kg (175 lbs)
Altura de elevación	Altura de elevação	565 mm (22")
Altura mínima	Altura mínima	105 mm
Anchura máx. de la rueda	Largura máx. roda	19"
Presión de trabajo	Pressão de funcionamento	6 ÷ 8 bar
Presión de suministro	Pressão de alimentação	10 bar
Peso neto	Peso líquido	50 kg

ACESSORIOS BAJO PEDIDO | ACESSÓRIOS A PEDIDO

- A** 8-21600132 FLAP KIT
Accesorio que permite instalar el elevador sobre equilibradoras con pie de estabilización lateral.

Acessório que permite instalar o elevador nas balanceadoras equipadas com pé de estabilização lateral.



- B** 8-21100231 FIX KIT
Kit de fijación del elevador al cuerpo de equilibradoras modelos serie EM92XX y EM93XX.

Kit de fixação do elevador ao corpo da balanceadora modelos série EM92XX e EM93XX.



DIMENSIONES TOTALES | DIMENSÕES GERAIS

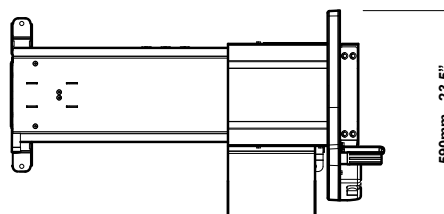
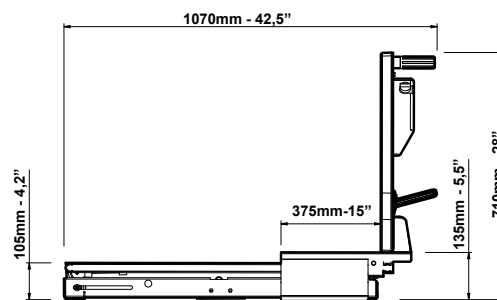

PROTEGE LA SALUD Y LA SEGURIDAD EN EL TRABAJO - Conforme con las normas vigentes en materia de seguridad en el lugar de trabajo (d.lgs. 81/2008 - ISO 11228) no está permitido levantar cargas superiores a cierto peso. En caso de elevación frecuente de ruedas el valor MÁXIMO ADMITIDO ES 20 KG! La edad del trabajador y la posición de la carga pueden incluso reducir este valor.

TUTELE A SAÚDE E A SEGURANÇA NO TRABALHO - Respeitando as normas em vigor sobre a segurança do trabalho (dec. leg. 81/2008 - ISO 11228) não é admitido elevar cargas para além de um determinado peso. Em caso de levantamento frequente de rodas, o valor MÁXIMO PERMITIDO É DE 20 KG! A idade do trabalhador e a posição da carga também podem reduzir este valor.

CORGHI

NEXION SPA - www.corghi.com - info@corghi.com

