



WAS Mobile Service ist ein Transporter, der mit einer Reifenmontiermaschine Leva la Leva, einer Auswuchtmaschine und einem Kompressor ausgestattet ist, alle batteriebetrieben, um Ihren Reifenservice direkt zum Kunden zu bringen.

WHAT IS IT? *Mobile Service is a van equipped with a **Leva la Leva** tyre changer, a wheel balancer and a compressor, all battery powered, to bring your wheel service directly to the customer.*

INNOVATIVE SERVICE solution in motion



FÜR WEN Für Reifendienste, Werkstätten, Tankstellen und im Allgemeinen all diejenigen, die im Reifenservice arbeiten und ein ideales Fahrzeug für den Notdienst, das Flottenmanagement, Motorsportveranstaltungen und jegliche andere Tätigkeit vor Ort benötigen. Effizienz, Rentabilität und zufriedene Endkunden.

WHO IS IT ADDRESSED TO? *To tyre centres, workshops, service stations and generally anyone working in wheel service who needs a vehicle ideal for breakdown service, fleet management, automotive events and any other on-site activities. Efficiency, profitability and customer satisfaction.*

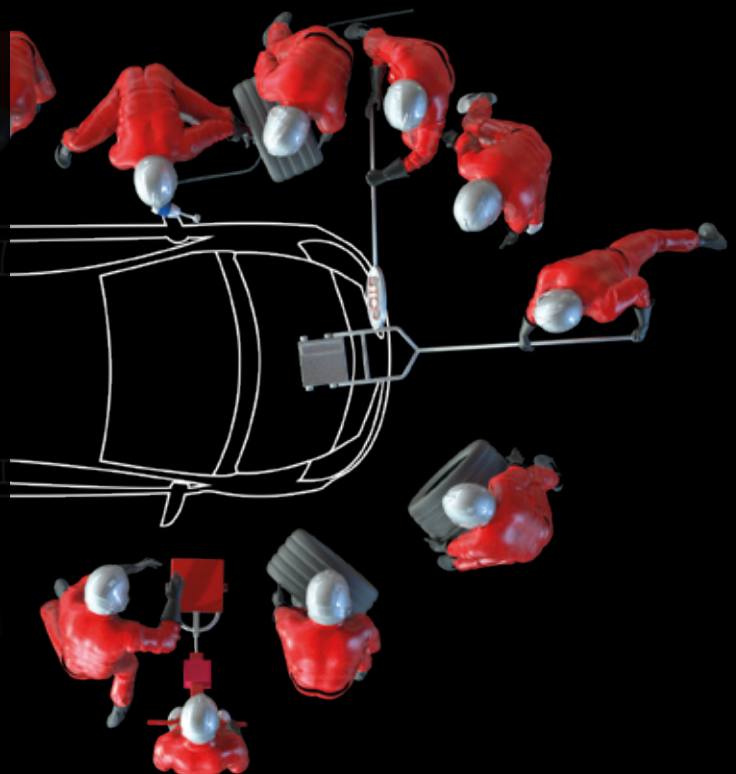

www.corghimobileservice.com



Passion To Innovate

NEXION SPA - ITALY
www.corghi.com - info@corghi.com





MOBILE

professional

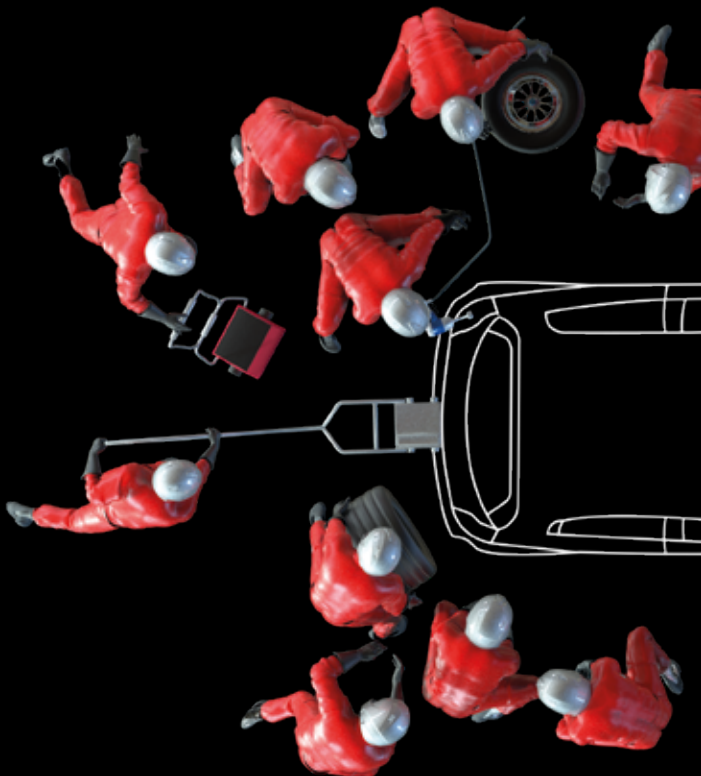

- **Kompakter Transporter von weniger als 2 Metern Höhe, ideal um sich sowohl in offenen als auch in geschlossenen Umgebungen zu bewegen.**
- *A compact van, less than 2 metres high, ideal for moving in both open as well as closed spaces.*



- **Völlig autonom, denn er kann auch nur dank der zur Ausstattung gehörenden Akkus arbeiten. Wo möglich kann er das Stromnetz oder die Lichtmaschine des Fahrzeugs nutzen.**
- *Completely autonomous, able to work even only with the batteries supplied. Where possible it can operate using the mains or the vehicle alternator.*



- **Keine Gasflaschen oder Generatoren, so kann er auch in Tiefgaragen oder unterirdischen Parkhäusern arbeiten.**
- *No cylinders or generators, it can also operate in underground car parks.*



- **Maximale Ergonomie und Effizienz: Man arbeitet außerhalb des Transporters, wobei die Reifenmontiermaschine stabil am Boden aufsteht und die Auswuchtmaschine nach außen verschoben ist. Genau so, als wäre man in seiner Werkstatt.**
- *Maximum ergonomics and efficiency: you work outside the van, with the tyre changer firmly resting on the ground and the wheel balancer moved outside. Exactly like being in your own workshop.*



- **Es besteht die Möglichkeit, externe Geräte wie z.B. Elektrowerkzeuge, Wagenheber oder Schrauber für die verschiedenen Arbeitsgänge an die 220V-Steckdosen und die zur Verfügung stehende Druckluftleitung von 10 Bar anzuschließen.**
- *Possibility to connect and use external devices such as power tools, jacks or power screwdrivers for the various operations using the 220 Volt power sockets and the 10 Bar compressed air line provided.*

MOBILE SERVICE

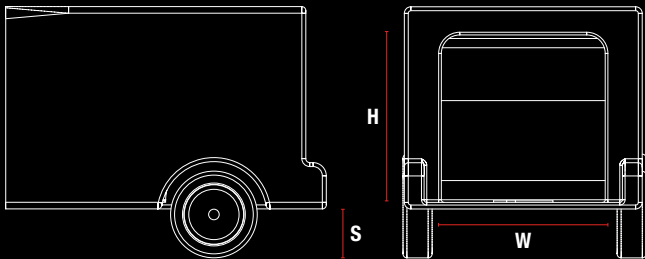

Mindestanforderungen des Transporters:

- **Höhe vom Boden Ladefläche (S):** min. 540 mm – max. 600 mm leer.
Min. 450 mm bei Volllast
- **Max. Abstand zwischen Ende der Stoßstange und Schloß der Hintertür (K):** 200 mm
- **Tragfähigkeit bei Volllast:** 1000 kg
- **Mindestleistung der Lichtmaschine des Fahrzeugs:** 150 A (empfohlen 180 A)

Minimum van features:

- **Loading bed height above ground (S):** min. 540 mm – max. 600 mm without load.
Min. 450 mm with full load
- **Max. distance between bumper end and rear door closure (K):** 200 mm
- **Capacity with full load:** 1000 kg
- **Minimum vehicle alternator capacity:** 150 A (recommended 180 A)

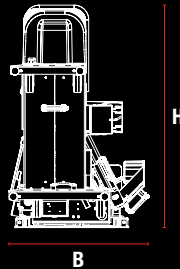
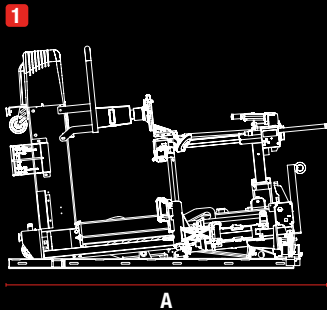

Minimale Abmessungen Hintertür Transporter:

- **Türhöhe (H):** 1280 mm
- **Türbreite (W):** 1250 mm
- **Länge Ladefläche (L):** 2300 mm

Minimum dimensions of rear van door:

- **Door height (H):** 1280 mm
- **Door width (W):** 1250 mm
- **Loading bed length (L):** 2300 mm

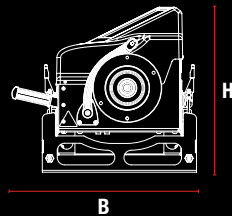
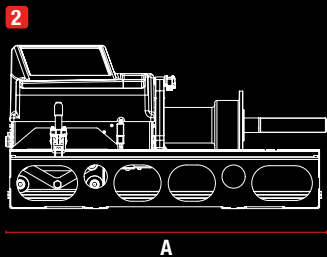

Minimale Abmessungen Seitentür Transporter:

- **Türhöhe:** nicht bindend
- **Türbreite (P):** 1000 mm
- **Höhe vom Boden Ladefläche:** Min. 450 mm bei Volllast
- **Max. Abstand zwischen Tür und Schritten (B):** 130 mm

Minimum dimensions of side van door:

- **Door height:** not binding
- **Door width (P):** 1000 mm
- **Loading bed height above ground:** Min. 450 mm with full load
- **Max. distance between door and slide (B):** 130 mm

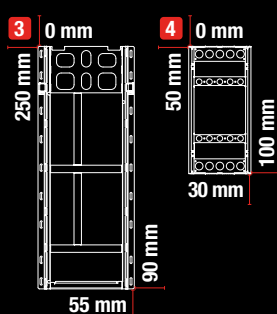
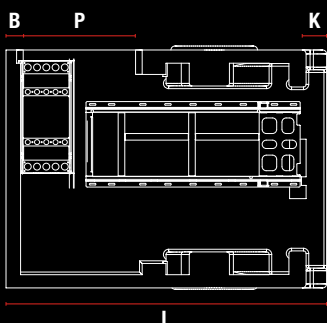

1 Abmessungen ARTIGLIO 55:

- **Max. Länge (A):** 1807 mm
- **Max. Breite (B):** 821 mm
- **Max. Höhe (H):** 1249 mm

Overall dimensions of ARTIGLIO 55:

- **Maximum length (A):** 1807 mm
- **Maximum width (B):** 821 mm
- **Maximum height (H):** 1249 mm

2 Abmessungen EM9050 SLIDE:

- **Max. Länge (A):** 877 mm
- **Max. Breite (B):** 504 mm
- **Max. Höhe (H):** 450 mm

Overall dimensions of EM9050 SLIDE:

- **Maximum length (A):** 877 mm
- **Maximum width (B):** 504 mm
- **Maximum height (H):** 450 mm

3 Minimaler Platzbedarf für Positionierung fester Schritten ARTIGLIO 55

Minimum overall dimensions for positioning the fixed slide of ARTIGLIO 55

4 Minimaler Platzbedarf für Positionierung fester Schritten EM9050 SLIDE

Minimum overall dimensions for positioning the fixed slide of EM9050 SLIDE



REIFENMONTIERMASCHINE ARTIGLIO 55 *Leva la Leva*
*ARTIGLIO 55 *Leva la Leva* Tyre Changer*

Ideal für Räder von Pkws, SUV und Nutzfahrzeugen bis 30". Reifenmontiermaschine mit "**Leva la Leva**"-Technologie, welche den körperlichen Kraftaufwand und das mit der Beschädigung von besonders empfindlichen oder schwierigen Felgen und Reifen verbundene Risiko fast vollständig beseitigt und gleichzeitig die Arbeitszeiten an allen Radtypen neuer Konzeption (von den Low Profile bis zu allen Run Flat) verkürzt.

*Ideal for car, SUV and commercial vehicle wheels up to 30". Tyre changer that uses the "**Leva la Leva**" technology, completely eliminating, therefore, the physical effort and risk associated with damage to particularly delicate or difficult wheel rims and tyres, and simultaneously reducing working time on all types of recent design wheels (from low profile to all run-flat).*



Pneumatisch unterstützte Bewegung der Reifenmontiermaschine.
 Keinerlei Anstrengung und besonders schnelles Aus- und Wiedereinladen der Reifenmontiermaschine im Transporter.

Pneumatically assisted tyre changer movement.
No effort and very quick to get the tyre changer in and out of the van.

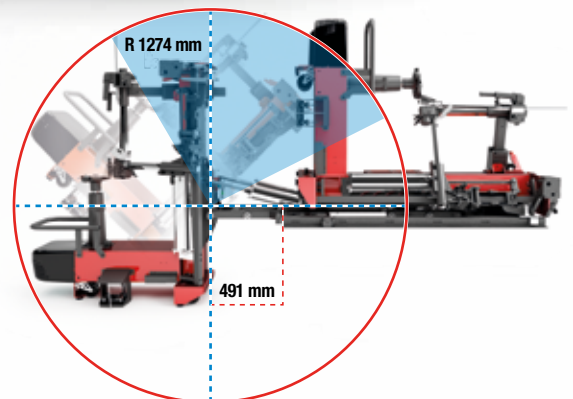



ZAHLEICHE MÖGLICHKEITEN ZUR AUSSTATTUNG UND PERSONALISIERUNG DES TRANSPORTERS, UM ALLEN ANSPRÜCHEN GERECHT ZU WERDEN.
MANY STANDARD AND CUSTOMISED VAN CONFIGURATIONS TO MEET EVERY NEED.

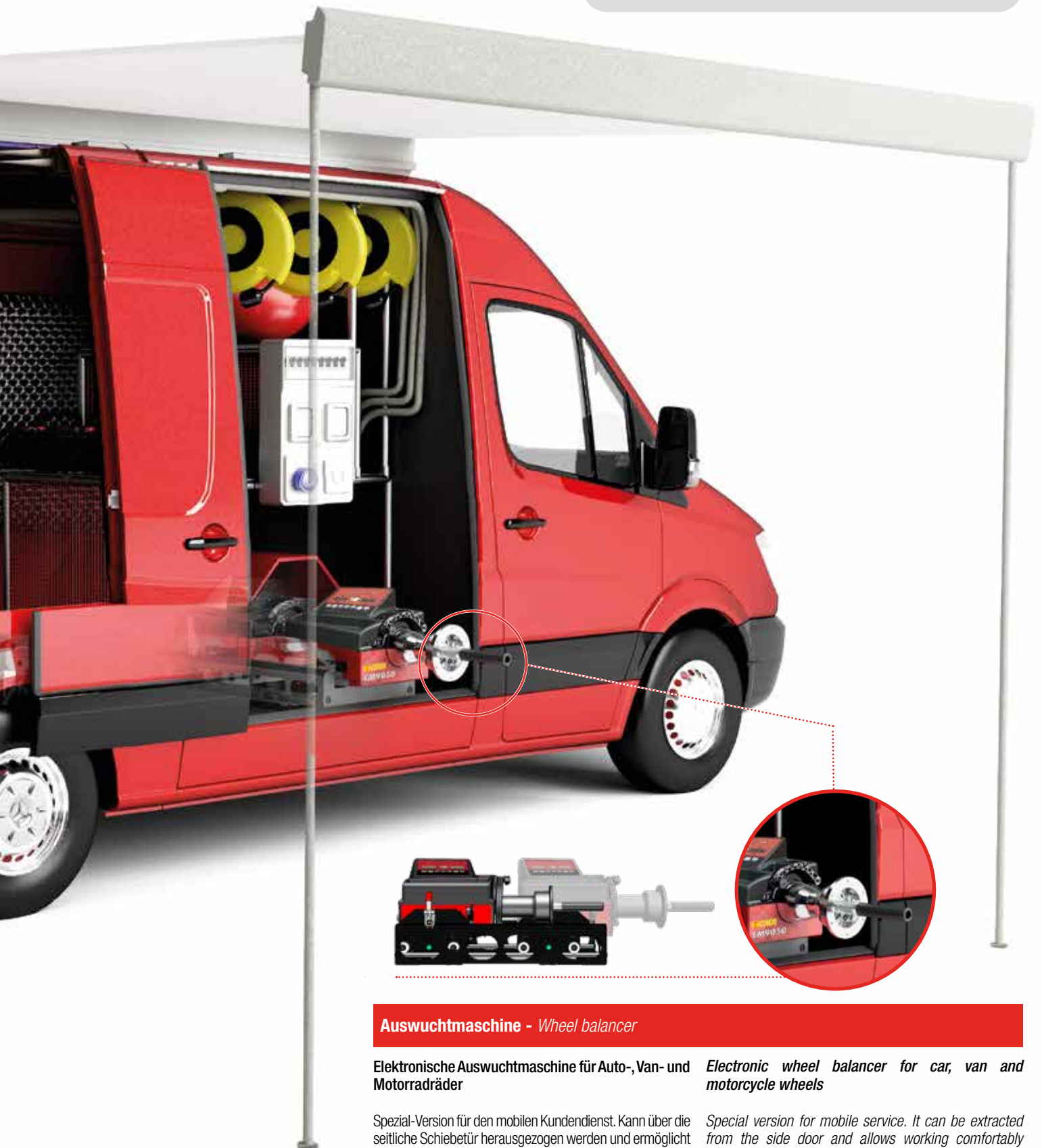

Auswuchtmaschine - Wheel balancer

Elektronische Auswuchtmaschine für Auto-, Van- und Motorradräder

Spezial-Version für den mobilen Kundendienst. Kann über die seitliche Schiebetür herausgezogen werden und ermöglicht das bequeme Arbeiten außerhalb des Wagens. Version mit motorbetriebenem Start über Hebel, automatische Radgrößenerfassung SmartArm. Feststellbremse mit Hebel.

Electronic wheel balancer for car, van and motorcycle wheels

Special version for mobile service. It can be extracted from the side door and allows working comfortably outside the van. Lever-actuated motorized spin version, SmartArm automatic wheel size detection. Lever operated clamping brake.